

LOCALISATION DU SITE D'ELEVAGE DE VOLAILLES DE CHAIR DU GAEC DES JONQUILLES

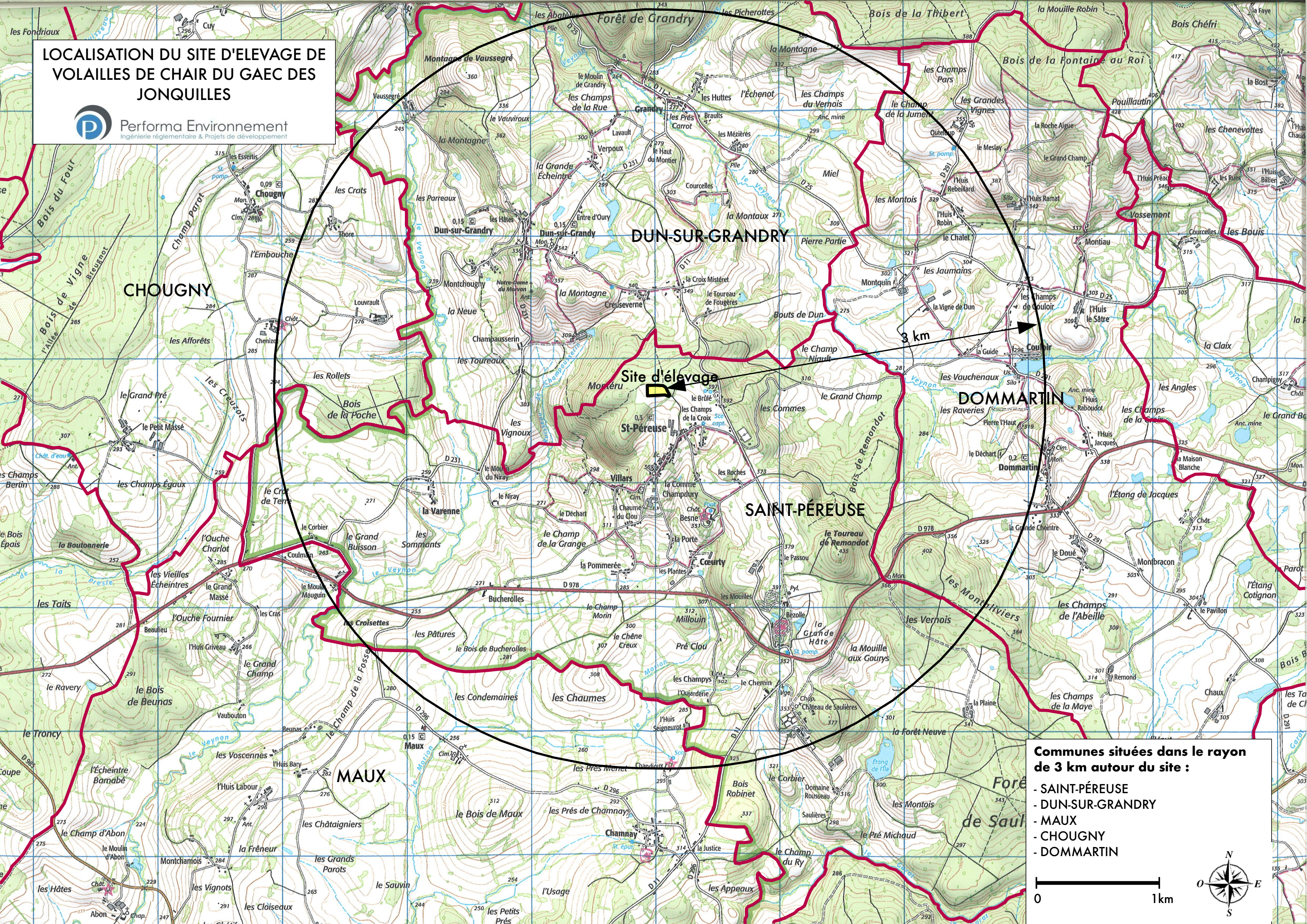

Communes situées dans le rayon de 3 km autour du site :

- SAINT-PÉREUSE
- DUN-SUR-GRANDRY
- MAUX
- CHOUGNY
- DOMMARTIN

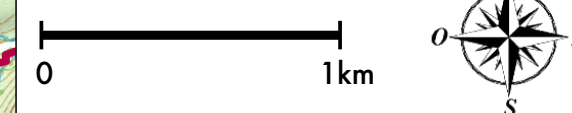

DIRECTION GÉNÉRALE DES
FINANCES PUBLIQUES

EXTRAIT DU PLAN CADASTRAL

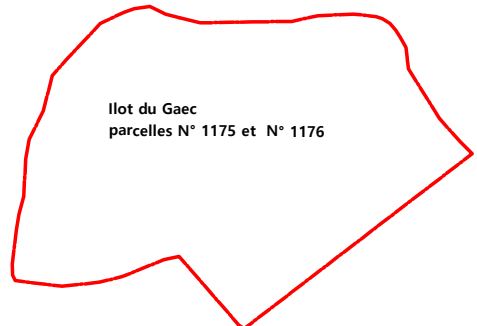

AGENCE AMPERE
EURL au Capital de 5.000 €
8, rue de Colonel Combe - 42110 FEURS
Tél. 04 77 26 29 57
Société d'Architecture inscrite au Tableau
De l'Ordre des Architectes de Rhône-Alpes
RCS SAINT-ETIENNE : 799 984 075
N° SIRET : 799 984 075 00025 - code APE : 71112
N° : S16548

Département :
NIEVRE

Commune :
SAINT-PEREUSE

Section : B
Feuille : 000 B 04

Échelle d'origine : 1/2000
Échelle d'édition : 1/2500

Date d'édition : 02/02/2022
(fuseau horaire de Paris)

Coordonnées en projection : RGF93CC47

Le plan visualisé sur cet extrait est géré par le
centre des impôts foncier suivant :
NEVERS
L, Mar, J de 8h30-12h 13h30-16h / Mer, V
8h30-12h BP 888 58015
58015 NEVERS CEDEX
tél. 03.86.68.49.49 -fax 03.86.68.49.62
cdif.nevers@dgif.finances.gouv.fr

Cet extrait de plan vous est délivré par :

cadastre.gouv.fr

©2017 Ministère de l'Action et des Comptes

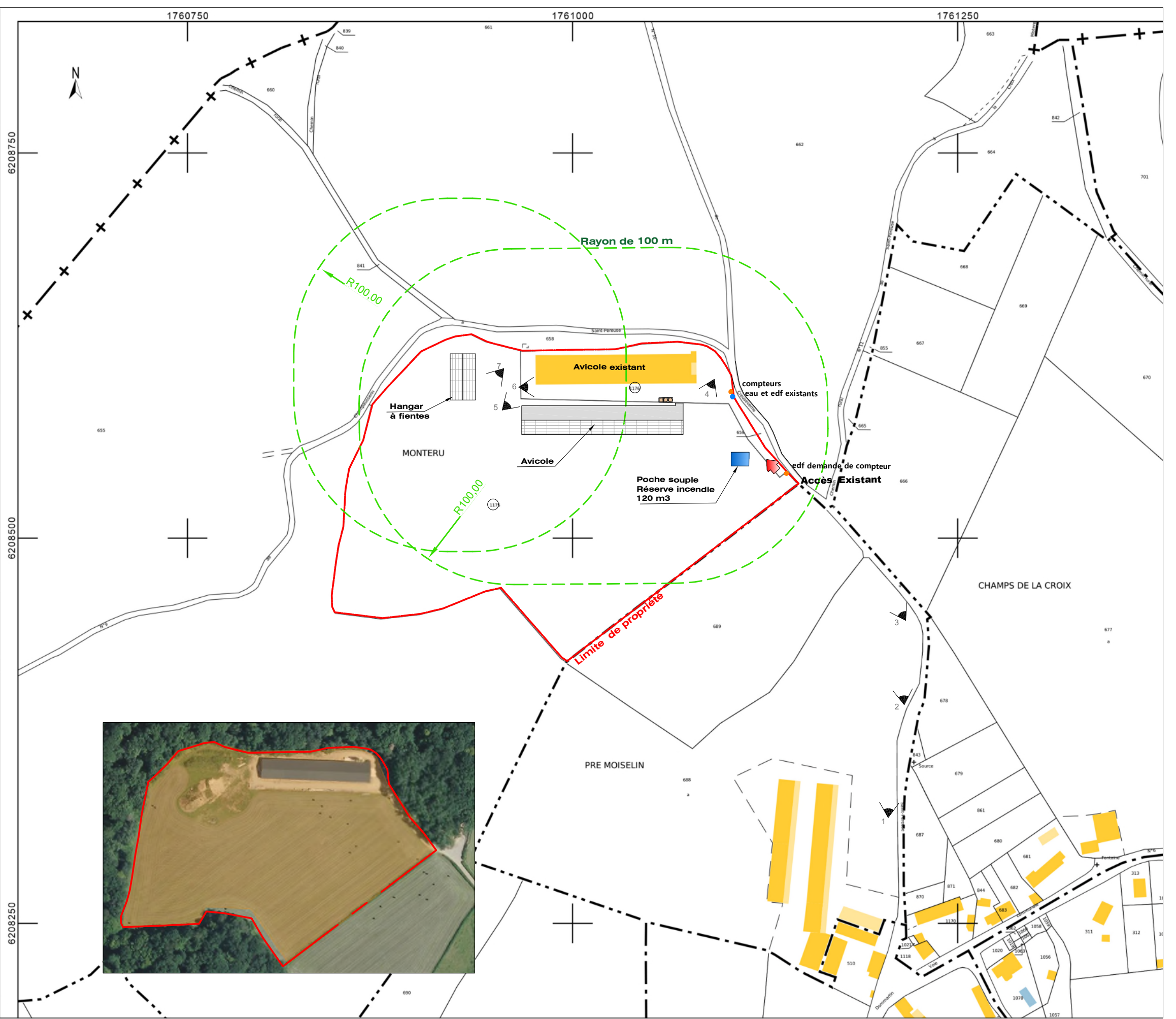

Commune de Saint Pereuse

AGENCE AMPERE
EURL au Capital de 5.000 €
8, rue de Colonel Combe - 42110 FEURS
Tél. 04 77 26 29 57
Société d'Architecture inscrite au Tableau
De l'Ordre des Architectes de Rhône-Alpes
RCS SAINT-ETIENNE : 799 984 075
N° SIRET : 799 984 075 00025 - code APE : 71112
N° : S16548

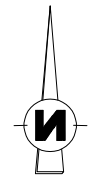
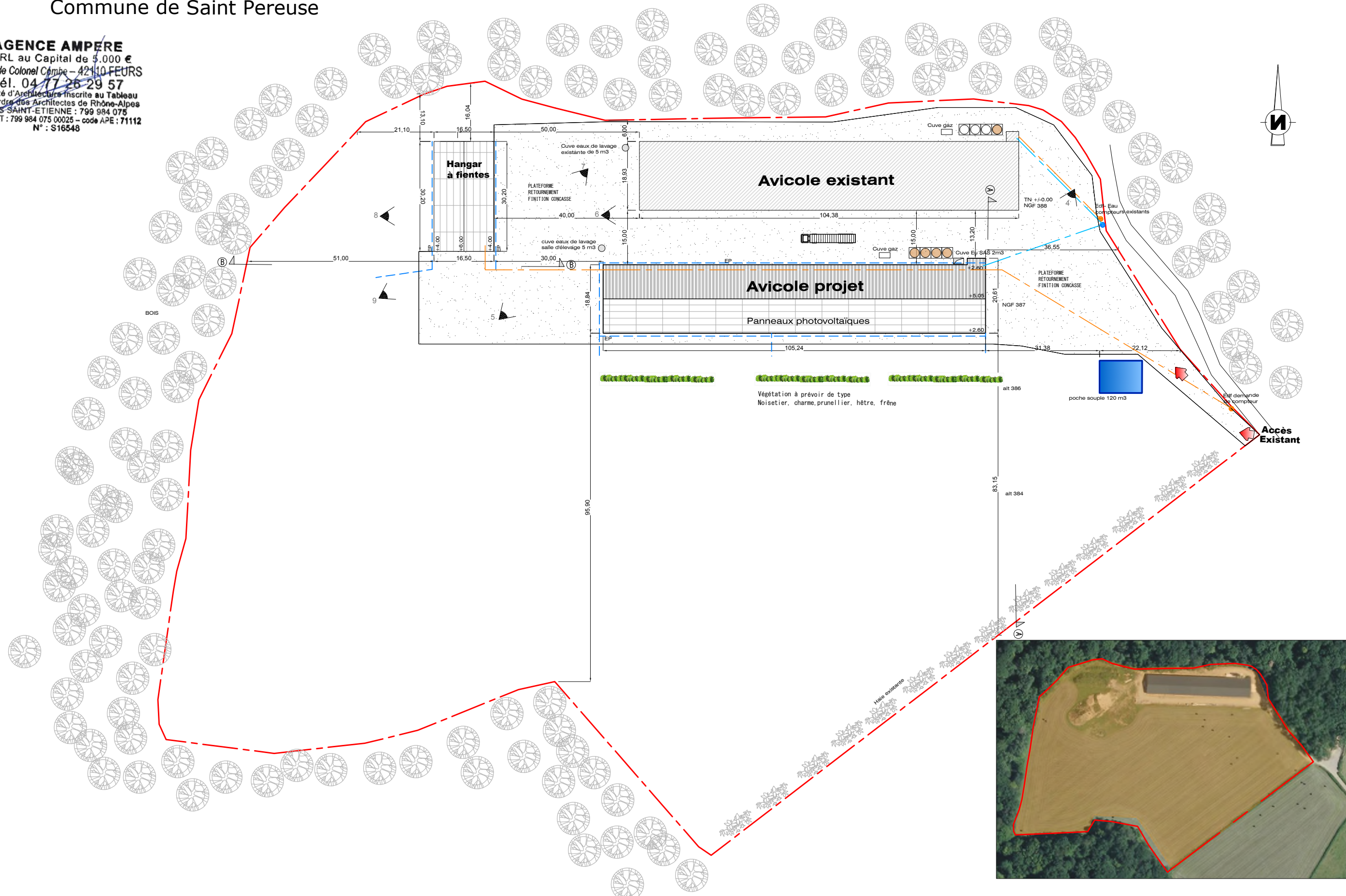

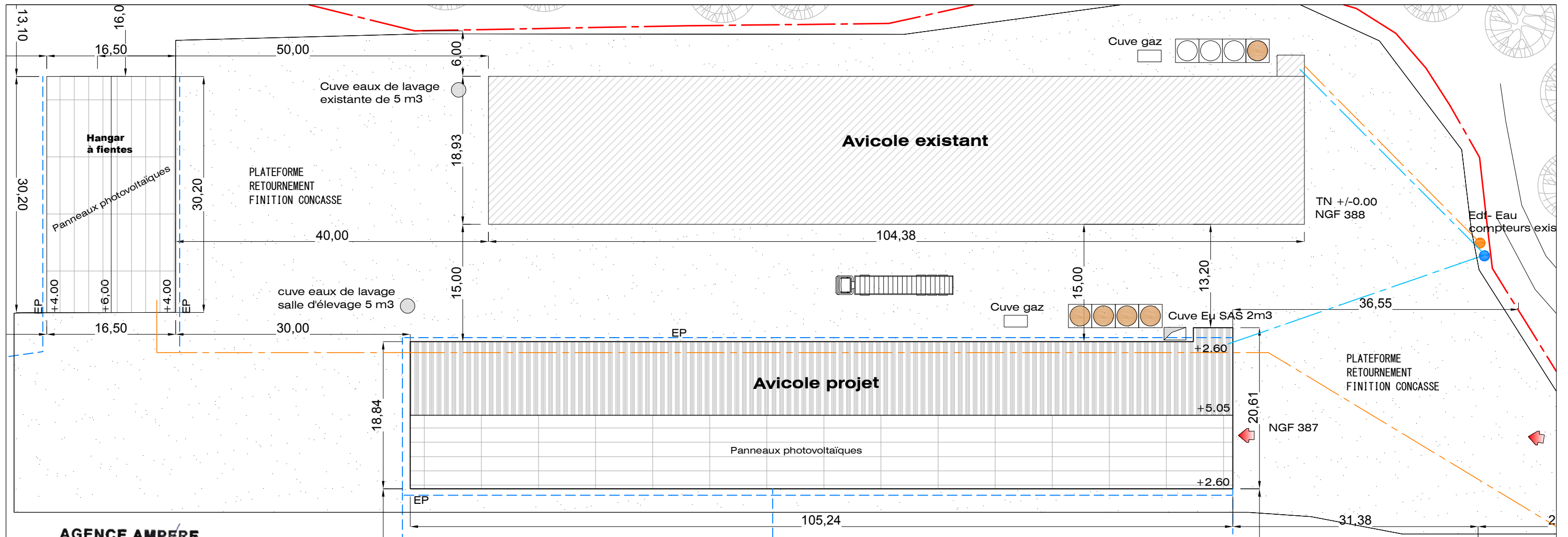

AGENCE AMPERE
 EURL au Capital de 5.000 €
 8, rue de Colonel Combe - 42110 FEURS
 Tél. 04 77 26 29 57
 Société d'Architectes inscrite au Tableau
 De l'Ordre des Architectes de Rhône-Alpes
 RCS SAINT-ETIENNE : 799 984 075
 N° SIRET : 799 984 075 00025 - code APE : 71112
 N° : S16548

Légende

- Limite de propriété - - - - -
- Edf sur nouveau compteur ● - - - - -
- Eau repris sur compteur existant ● - - - - -
- EP: Evacuations sur le tènement - - - - -
- Les eaux de lavage salle d'élevage :**
 Une citerne enterrée
 d'une capacité de 5m3 ●
- Les eaux usées du sas :**
 cuve de 2 m3
- Silos d'aliments dalle 12x3m
- Rajout d'un silo sur le bâtiment existant

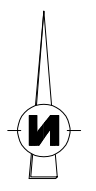

Commune de Saint Pereuse

COUPE D'INTEGRATION AA

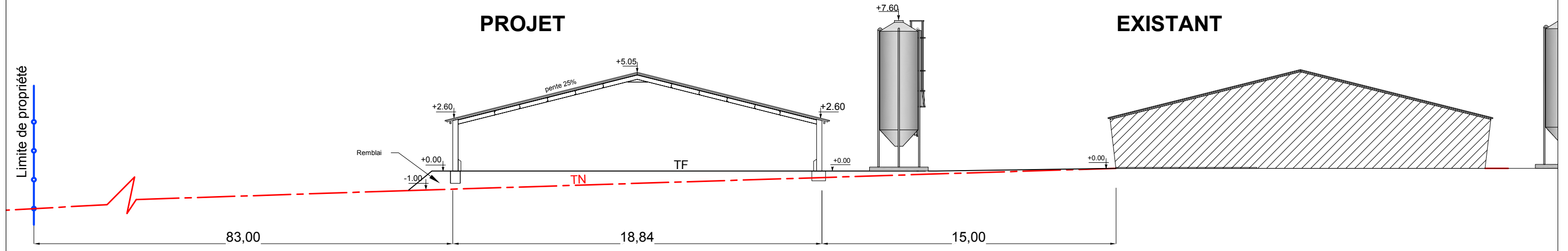

COUPE D'INTEGRATION BB

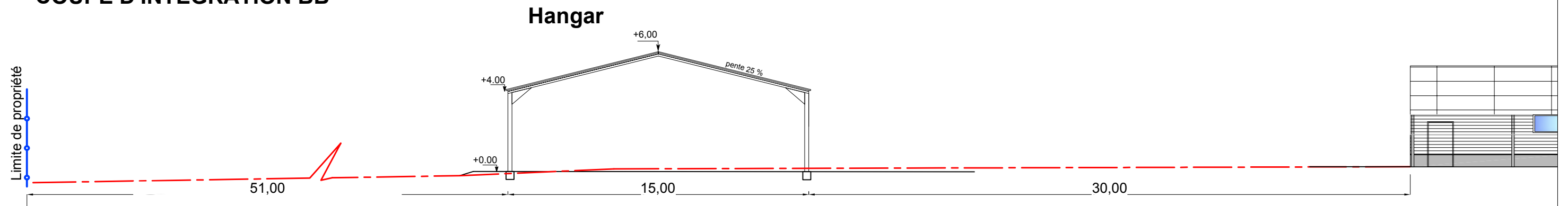

AGENCE AMPERE
EURL au Capital de 5.000 €
8, rue de Colonel Combe - 42110 FEURS
Tél. 04 77 26 29 57
Société d'Architecture inscrite au Tableau
De l'Ordre des Architectes de Rhône-Alpes
RCS SAINT-ETIENNE : 799 984 075
N° SIRET : 799 984 075 00025 - code APE : 71112
N° : S16548

Vue couverture

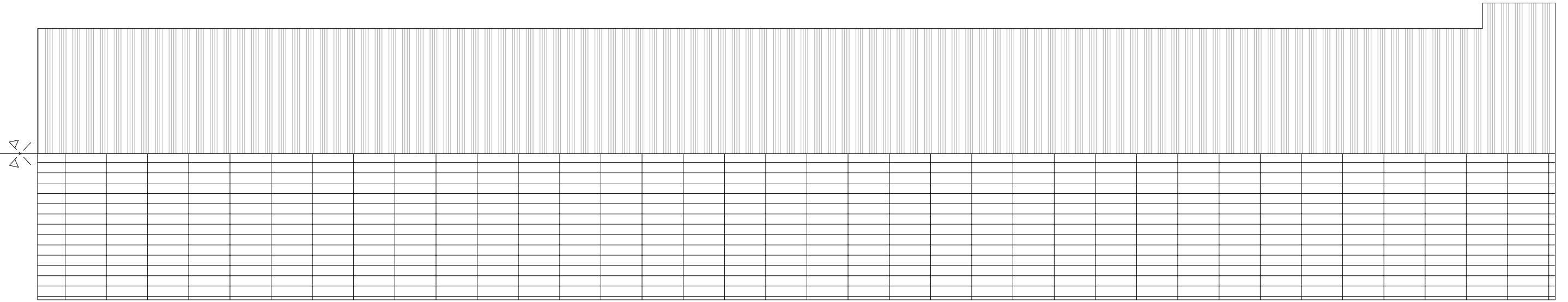

Couverture : Bac acier ral 5008 photovoltaïque partie sud



Vue en plan

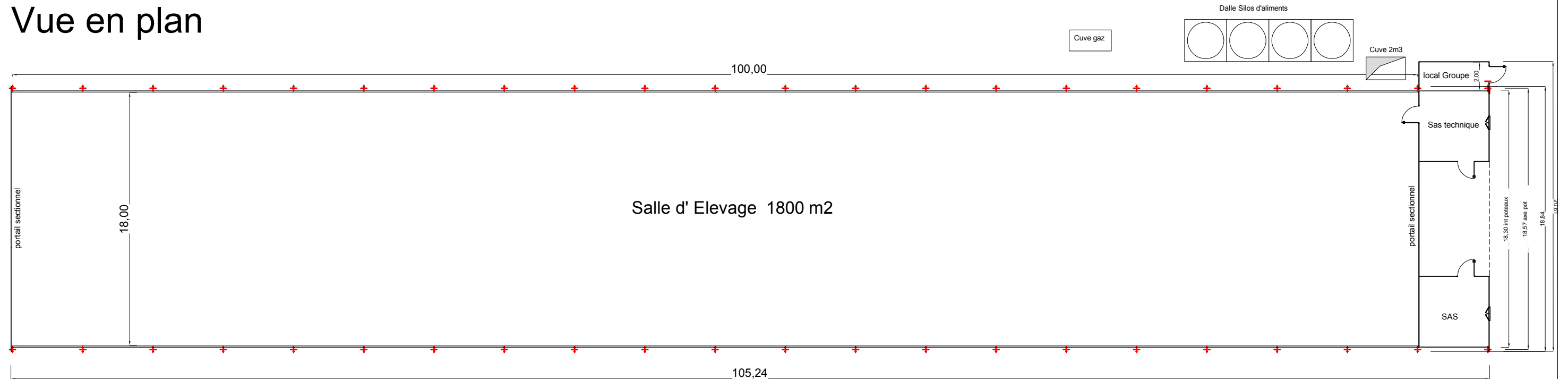

AGENCE AMPERE
 EURL au Capital de 5.000 €
 8, rue de Colonel Combe - 42110 FEURS
 Tél. 04 77 26 29 57
 Société d'Architecture Inscrite au Tableau
 De l'Ordre des Architectes de Rhône-Alpes
 RCS SAINT-ETIENNE : 799 984 075
 N° SIRET : 799 984 075 00025 - code APE : 71112
 N° : S16548

Les façades

3 Silos ral 1019 de 20 m³
1 silo de 8 m³
Ral 1019

Couverture bac acier isolé gris bleu ral 5008

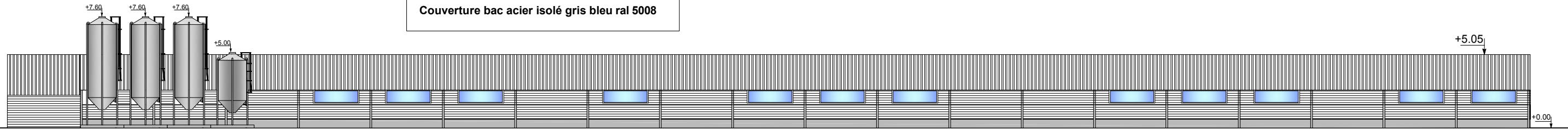

Long pan Nord

Bardage panneaux sandwich couleur ral 7006
avec chassis double vitrage pour 3% de lumière naturelle

Couverture avec panneaux photovoltaïques

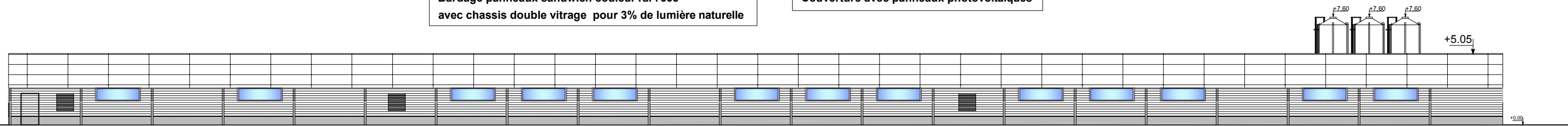

Long pan Sud

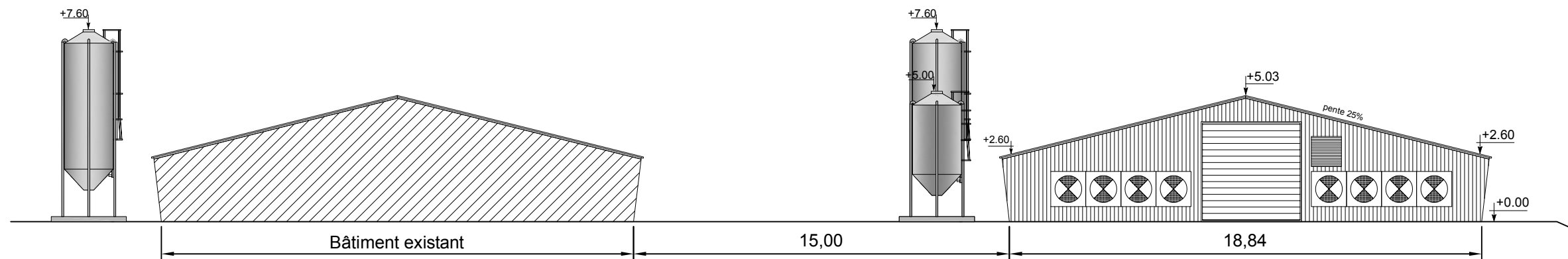

Pignon Ouest

Bardage:
panneaux sandwich couleur ral 7006
portes sectionnelles ral 7006,
porte ral 7006 et fenêtres pvc blanc

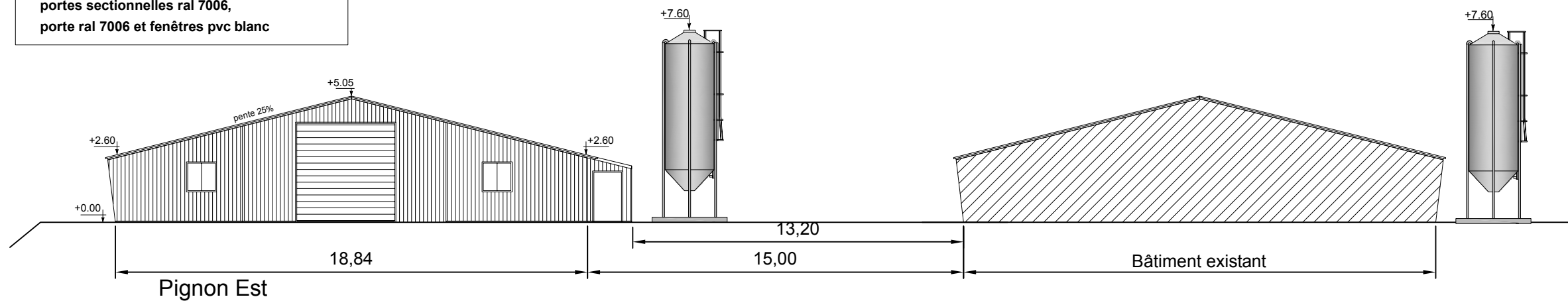

Pignon Est

AGENCE AMPERE
EURL au Capital de 5.000 €
8, rue de Colonel Combe - 42110 FEURS
Tél. 04 77 26 29 57
Société d'Architectes inscrite au Tableau
De l'Ordre des Architectes de Rhône-Alpes
RCS SAINT-ETIENNE : 799 984 075
N° SIRET : 799 984 075 00025 - code APE : 71112
N° : S16548

Vue en plan

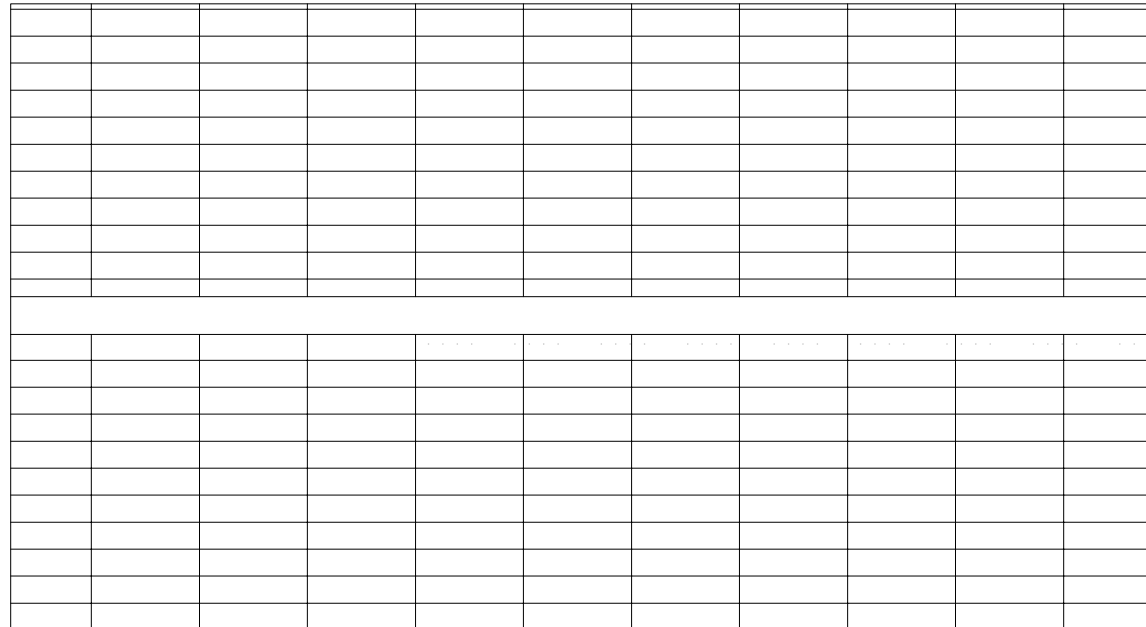

Couverture : Bac acier ral 5088 avec un lanterneau et photovoltaïque

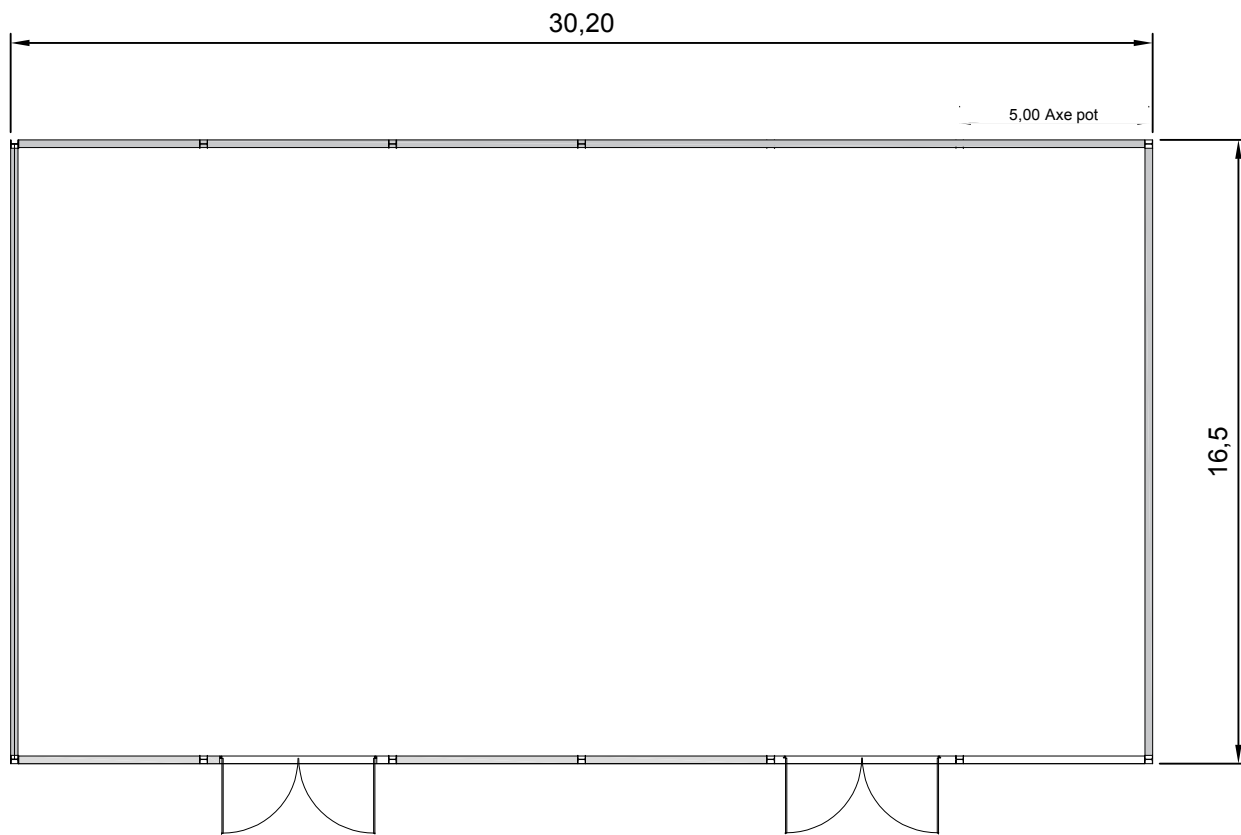
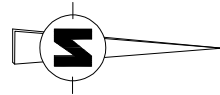

AGENCE AMPERE
 EURL au Capital de 5.000 €
 8, rue de Colonel Combe - 42110 FEURS
 Tél. 04 77 26 29 57
 Société d'Architecture inscrite au Tableau
 De l'Ordre des Architectes de Rhône-Alpes
 RCS SAINT-ETIENNE : 799 984 075
 N° SIRET : 799 984 075 00025 - code APE : 71112
 N° : S16548

Hangar à fientes

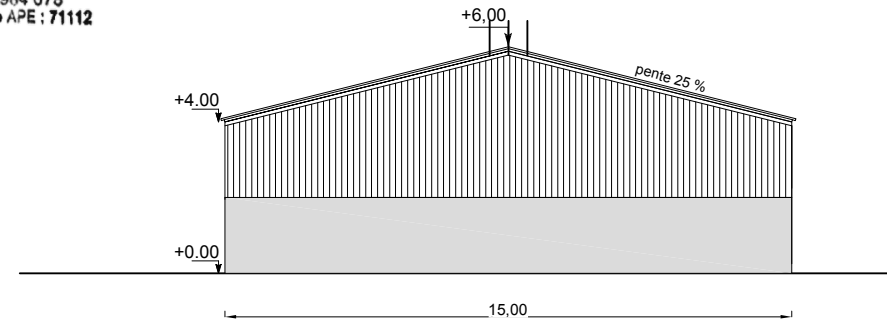

Pignon Sud

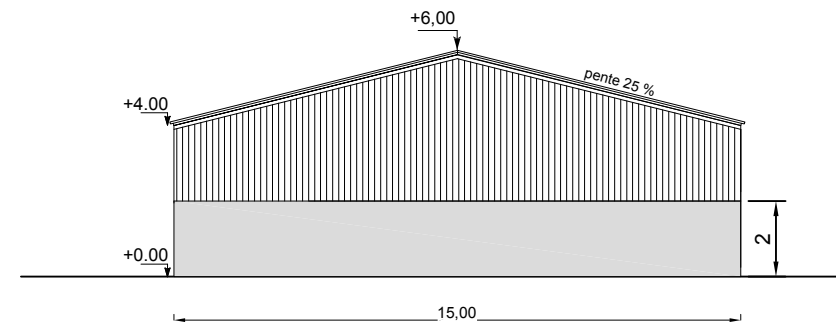

Pignon Nord

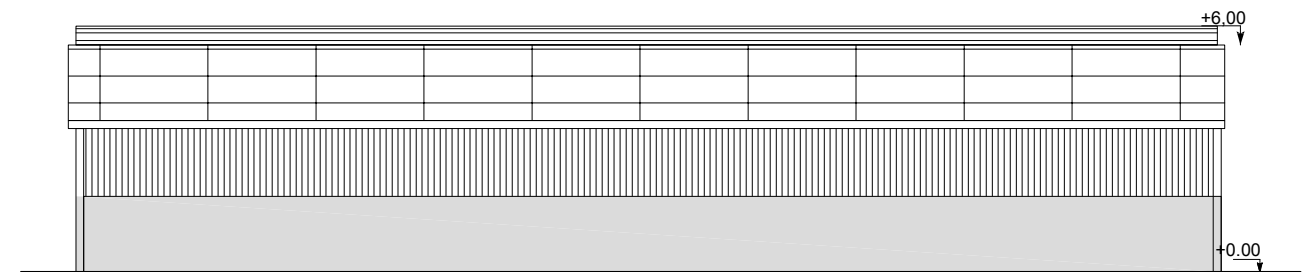

Long pan Ouest

Couverture : Bac acier ral 5008 avec lanterneau + panneaux photovoltaïques

Bardage : Bac acier ral 7006 avec portails coulissants ral 7006

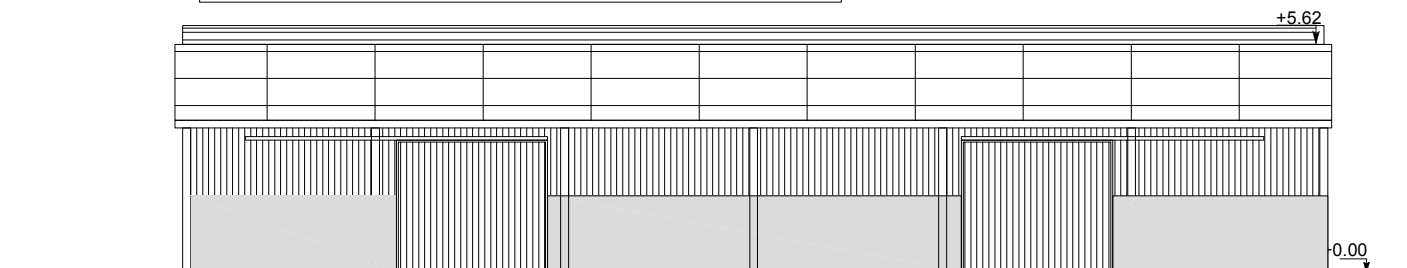

Long pan Est

1/200

GAEC DES JONQUILLES

AGENCE AMPERE
EURL au Capital de 5.000 €
8, rue de Colonel Cambé - 42140 FEURS
Tél. 04 77 26 29 57
Société d'Architectes inscrite au Tableau
De l'Ordre des Architectes de Rhône-Alpes
RCS SAINT-ETIENNE : 799 984 075
N° SIRET : 799 984 075 00025 - code APE : 71112
N° : S16548

Vue depuis un paysage lointain



1



2



3

Vue sur la parcelle



4



5



6



7



8



9

GAEC DES JONQUILLES.

AGENCE AMPERE
EURL au Capital de 5.000 €
8, rue de Colonel Combe - 42110 FEURS
Tél. 04 77 26 29 57
Société d'Architecture inscrite au Tableau
De l'Ordre des Architectes de Rhône-Alpes
RCS SAINT-ETIENNE : 799 984 075
N° SIRET : 799 984 075 00025 - code APE : 71112
N° : S16548

Insertion paysagère bâtiment de stockage des fientes



Couleur bardage ral 7006 avec 2 portails coulissants

Insertion paysagère bâtiment avicole



Couleur bardage ral 7006 - Couverture ral 5008 et photovoltaïque au sud - silos ral 1019





Sylvie GUYARD
Denis BLOIN

Notaires associés

Denis BLOIN

3, rue Saint-Goar
BP 14

58110 CHATILLON EN BAZOIS

Tél. : 03.86.84.16.49

Fax : 03.86.84.16.46

denis.bloin@notaires.fr

ATTESTATION

Aux termes d'un acte reçu par Maître Denis BLOIN Notaire Associé de la Société Civile Professionnelle dénommée «Sylvie GUYARD et Denis BLOIN, Notaires», titulaire d'un Office Notarial dont le siège est à CHATILLON-EN-BAZOIS (58110) 3 rue Saint Goar, B.P. 14, le 21 février 2022 il a été constaté la VENTE,

Par :

Monsieur Elie Joseph Dominique Renaud **TASSIN DE SAINT PEREUSE**, Retraité, époux de Madame Paule Marie Nicole de **MONSPEY**, demeurant à PARIS 16ÈME ARRONDISSEMENT (75016) 49 rue des Belles Feuilles.

Né à PARIS 8ÈME ARRONDISSEMENT (75008), le 6 novembre 1950.

Au profit de :

La Société dénommée **GAEC DES JONQUILLES**, Société coopérative agricole au capital de 461390 €, dont le siège est à SAINT-PEREUSE (58110), lieu-dit Le Bourg, identifiée au SIREN sous le numéro 521 686 428 et immatriculée au Registre du Commerce et des Sociétés de NEVERS.

La société dénommée GAEC DES JONQUILLES acquiert la pleine propriété des **BIENS** objet de la vente.

Identification des biens

DESIGNATION

A SAINT-PEREUSE (NIÈVRE) 58110 Lieu-dit Monteru.
Une parcelle de terrain sise à Saint-Péreuse (Nièvre), lieudit "Monteru",
Figurant ainsi au cadastre :

Section	N°	Lieudit	Surface
B	1175	Monteru	03 ha 78 a 79 ca

PROPRIETE JOUISSANCE

L'**ACQUEREUR** est propriétaire du **BIEN** à compter du jour de la signature.
Il en a la jouissance à compter du même jour, par la confusion de ses qualités de locataire et de propriétaire.

EN FOI DE QUOI la présente attestation est délivrée pour servir et valoir ce que de droit.

FAIT A CHÂTILLON-EN-BAZOIS (Nièvre)
LE 21 FÉVRIER 2022



Bureaux annexes

58330 SAINT-SAULGE
Place de la République
Tél.: 03 86 58 30 07

58260 LA MACHINE
6, Avenue Machecourt
Tél. : 03 86 50 80 31
Fax : 03 86 50 40 22

58290 MOULINS-ENGLBERT
14 Rue Pont du Guichet
Tél. : 03 86 84 20 64
Fax : 03 86 84 27 44

e-mail : guyard-bloin@notaires.fr
site internet immobilier : http://guyard-bloin.notaires.fr



Sylvie GUYARD

Denis BLOIN

Notaires associés

Denis BLOIN

3, rue Saint-Goar

BP 14

58110 CHATILLON EN BAZOIS

Tél. : 03.86.84.16.49

Fax : 03.86.84.16.46

denis.bloin@notaires.fr

ATTESTATION

Aux termes d'un acte reçu par l'office notarial de Maître Denis BLOIN Notaire Associé de la Société Civile Professionnelle dénommée «Sylvie GUYARD et Denis BLOIN, Notaires», titulaire d'un Office Notarial dont le siège est à CHATILLON-EN-BAZOIS (58110) 3 rue Saint Goar, B.P. 14, le 8 septembre 2017 il a été constaté la VENTE,

Par :

Monsieur Elie Joseph Dominique Renaud **TASSIN de SAINT PEREUSE**, cadre, époux de Madame Paule Marie Nicole de **MONSPEY**, demeurant à PARIS 16ÈME ARRONDISSEMENT (75016) 49 rue des Belles Feuilles.

Né à PARIS 8ÈME ARRONDISSEMENT (75008), le 6 novembre 1950.

Au profit de :

La Société dénommée **GAEC DES JONQUILLES**, groupement d'exploitation en commun au capital de 461390 €, dont le siège est à SAINT-PEREUSE (58110), lieu-dit Le Bourg, identifiée au SIREN sous le numéro 521 686 428 et immatriculée au Registre du Commerce et des Sociétés de NEVERS.

Quotités acquises :

Le GAEC DES JONQUILLES acquiert la pleine propriété du **BIEN** objet de la vente.

IDENTIFICATION DU BIEN

A SAINT-PEREUSE (NIÈVRE) 58110 Lieu-dit Monteru,
Une parcelle de pré située sur ladite commune.

Figurant à la matrice cadastrale sous les relations suivantes :

Section	N°	Lieudit	Surface
B	1176	Monteru	00 ha 55 a 17 ca

PROPRIETE JOUISSANCE

L'**ACQUEREUR** est propriétaire du **BIEN** à compter du jour de la signature.

Bureaux annexes

58330 SAINT-SAULGE
Place de la République
Tél.: 03 86 58 30 07

58260 LA MACHINE
6, Avenue Machecourt
Tél. : 03 86 50 80 31
Fax : 03 86 50 40 22

58290 MOULINS-ENGILBERT
14 Rue Pont du Guichet
Tél. : 03 86 84 20 64
Fax : 03 86 84 27 44

e-mail : guyard-bloin@notaires.fr
site internet immobilier : <http://guyard-bloin.notaires.fr>

Il en a la jouissance à compter du même jour, par la confusion de ses qualités de locataire et de propriétaire.

EN FOI DE QUOI la présente attestation est délivrée pour servir et valoir ce que de droit.

FAIT A CHÂTILLON-EN-BAZOIS (Nièvre),
LE 8 Septembre 2017

